

**ЗОНТЫ ВЕНТИЛЯЦИОННЫЕ.
КРУГЛОЕ И ПРЯМОУГОЛЬНОЕ ИСПОЛНЕНИЕ**

ДЕФЛЕКТОРЫ ВЕНТИЛЯЦИОННЫЕ

ЭЖЕКТОРЫ ЭИ

УЗЛЫ ПРОХОДА ВЕНТИЛЯЦИОННЫХ ШАХТ

ЦИКЛОНЫ И БУНКЕРЫ

ШАХТЫ ДЫМОУДАЛЕНИЯ Ø500, Ø1000, Ø1400



ЗОНТ ВЕНТИЛЯЦИОННЫЙ (КРУГЛОЕ И ПРЯМОУГОЛЬНОЕ ИСПОЛНЕНИЕ)

ТУ РБ00012262-164-94

ОПИСАНИЕ

Зонты вентиляционные предназначены для защиты вентиляционных шахт от попадания атмосферных осадков, а также других посторонних предметов. Изготовление зонтов предусматривается в следующих исполнениях.

По конфигурации колпака:

- круглые;
- прямоугольные.

По виду соединения:

- ниппельные;
- бандажные;
- фланцевые.



Возможно изготовление по размерам заказчика.

Зонт вентиляционный (круглое исполнение)

Изготавливается на ниппельном, бандажном или фланцевом соединении.

РАЗМЕРЫ

Диаметр воздуховода, мм	Вид соединения			Толщина металла, мм	Масса не более, кг
	Ниппель	Бандаж	Фланец		
100	•	•	•	0,7	0,46
125	•	•	•		0,69
140	•	•	•		0,77
160	•	•	•		0,93
180	•	•	•		1,08
200	•	•	•		1,25
225	•	•	•	1,0	1,56
250	•	•	•		1,9
280	•	•	•		2,22
315	•	•	•		2,92
355	•	•	•		4,4
400	•	•	•		5,38
450		•	•		6,29
500		•	•		8,01
560		•	•		9,76
630		•	•		15,15
710			•	17,0	
800			•	1,5	19,2
900			•		23,1
1000			•		31,28
1120			•		37,53
1250			•		46,2

Зонт вентиляционный (прямоугольное исполнение)

Изготавливается на хомутах, фланцах из шины или уголка.



Возможно изготовление
по размерам заказчика

РАЗМЕРЫ

Сечение воздуховода, мм	Размеры колпака, мм	Масса не более, кг
100x150	180x270x25	0,59
100x200	180x360x25	0,72
100x250	180x450x25	0,85
150x150	270x270x40	0,78
150x200	270x360x40	0,98
150x250	270x450x40	1,17
200x200	360x360x50	1,24
200x250	360x450x50	1,5
200x300	360x540x50	1,76
200x400	360x720x50	2,28
200x500	360x900x50	2,79
250x250	450x450x65	1,82
250x300	450x540x65	2,15
250x400	450x720x65	2,79
250x500	450x900x65	3,44
250x600	450x1080x65	4,29
250x800	450x1440x65	5,59
300x300	540x540x75	2,53
300x400	540x720x75	3,31
300x500	540x900x75	4,09
300x600	540x1080x75	5,07
300x800	540x1440x75	6,63
300x1000	540x1800x75	8,18
400x400	720x720x100	4,49
400x500	720x900x100	5,56
400x600	720x1080x100	6,85
400x800	720x1440x100	8,99
400x1000	720x1800x100	11,12
400x1200	720x2160x120	13,26
500x500	900x900x125	6,92
500x600	900x1080x125	8,49
500x800	900x1440x125	11,16
500x1000	900x1800x125	13,83
500x1200	900x2160x125	16,5
500x1600	900x2880x125	21,84
500x2000	900x3600x125	27,19
600x600	1080x1080x150	13,26
600x800	1080x1440x150	16,78
600x1000	1080x1800x150	20,29
600x1200	1080x2160x150	23,82
600x1600	1080x2880x150	30,86
600x2000	1080x3600x150	37,89
800x800	1440x1440x200	22,07
800x1000	1440x1800x200	26,79
800x1200	1440x2160x200	31,43

Сечение воздуховода, мм	Размеры колпака, мм	Масса не более, кг
800x1600	1440x2880x200	39,76
800x2000	1440x3600x200	49,1
1000x1000	1800x1800x250	32,94
1000x1200	1800x2160x250	39,0
1000x1600	1800x2880x250	50,18
1000x2000	1800x3600x250	61,69
1200x1200	2160x2160x300	45,92
1200x1600	2160x2880x300	59,61
1200x2000	2160x3600x300	73,31
1600x1600	2880x2880x400	78,22
1600x2000	2880x3600x400	96,82



Для обеспечения эффективной работы дефлекторы устанавливаются на 1,5-2 м выше конька уровня крыши.

ДЕФЛЕКТОР ВЕНТИЛЯЦИОННЫЙ

серия 5.904-51
ТУ РБ00012262-164-94

ОПИСАНИЕ

Дефлекторы служат для создания естественной тяги за счёт теплового и ветрового напора. Ветер, набега на дефлектор, создаёт внутри цилиндрической оболочки зону пониженного давления, способствующего работе вытяжной системы. Дефлекторы изготавливаются из оцинкованной стали, имеют ниппельное или фланцевое соединение.

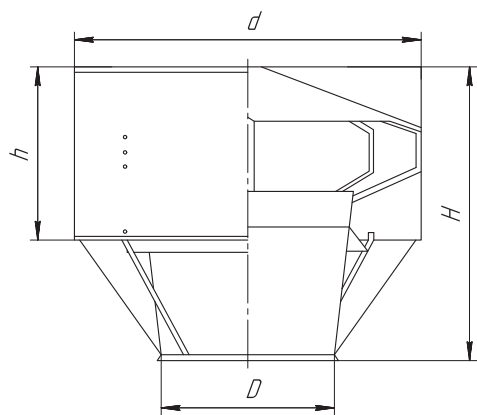

Обозначение	D, мм	H, мм	d, мм	h, мм	Масса не более, кг
Д-100	100	170	200	120	2,5
Д-110	110	185	220	130	3
Д-125	125	210	250	150	3,8
Д-140	140	240	280	170	5,5
Д-150	150	155	300	180	6,3
Д-160	160	170	320	190	7,5
Д-180	180	305	360	215	8,4
Д-200	200	340	400	200	9,4
Д-225	225	340	450	280	11,4
Д-250	250	425	450	300	12,1
Д-280	280	425	500	320	17,1
Д-315	315	450	500	300	18,5
Д-400	400	640	710	430	31,76
Д-500	500	840	1000	550	58,9
Д-630	630	980	1250	680	83,2
Д-710	710	1027	1400	780	120
Д-800	800	1285	1500	920	149,3
Д-900	900	1542	1800	1080	209,5
Д-1000	1000	1764	2000	1220	258,7
Д-1250	1250	2125	2500	1500	303



ЭЖЕКТОРЫ ЭИ

серия 1.491-35

ПРИМЕНЕНИЕ

Эжекторы предназначены для удаления воздуха, содержащего взрывоопасные газы, пары и пыли, если для их перемещения отсутствуют вентиляторы.

ОПИСАНИЕ

Работа эжектора основана на принципе подсоса (эжекции). Поток рабочего воздуха (эжектирующего), выходящего с большой скоростью из сопла в камеру смешения, увлекает за собой эжектируемый воздух (или газоздушную смесь), создавая в приемной камере зону пониженного давления. После выравнивания скоростей в камере смешения, воздух поступает в диффузор, где вследствие уменьшения скорости динамическое давление преобразуется в статическое.

Эжекторы низкого давления имеют производительность от 1000 до 12000 м³/ч при гидравлических потерях во всасывающих сетях от 50 до 300 Па и коэффициенте подмешивания $\beta=1$.

Эжекторы изготавливаются из листовой стали $D=1,2$ мм сварными или разъемными – с болтовым соединением диффузора, камеры смешения и конфузора.

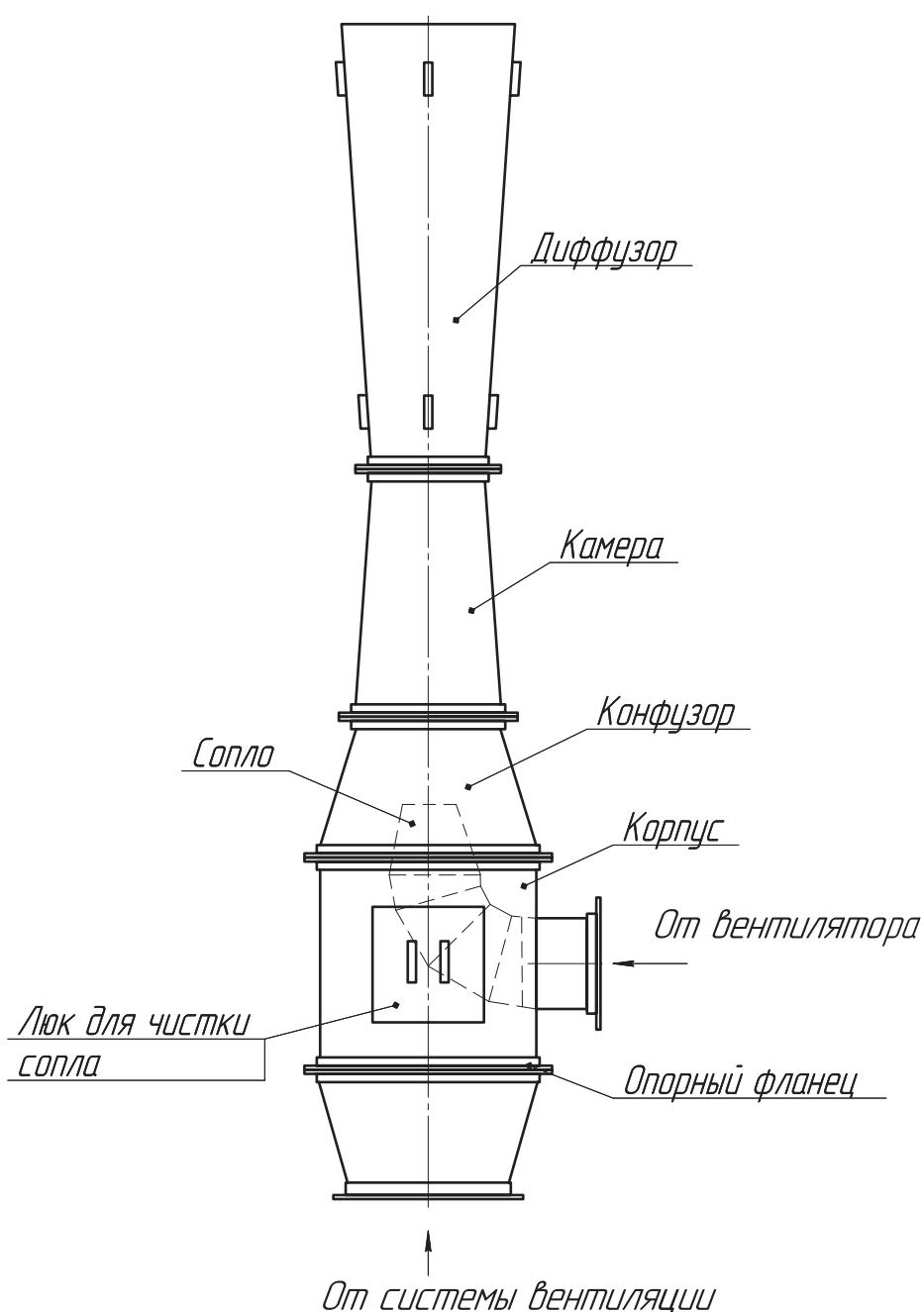

ХАРАКТЕРИСТИКИ

Обозначение	Производительность, м ³ /час	Потери давления, Па	Высота, мм	Масса не более, кг
ЭИ-1	1000	50	2750	66
ЭИ-2	1000	100	2904	64
ЭИ-3	1000	150	2944	63
ЭИ-4	1000	200	3000	62,9
ЭИ-5	1000	250	3030	62,9
ЭИ-6	1000	300	3054	62,9
ЭИ-7	2000	50	3970	118
ЭИ-8	2000	100	4190	116
ЭИ-9	2000	150	4255	115,2
ЭИ-10	2000	200	4315	114,2
ЭИ-11	2000	250	4370	114,2
ЭИ-12	2000	300	4405	112
ЭИ-13	3000	50	4930	195
ЭИ-14	3000	100	5194	194
ЭИ-15	3000	150	5268	190
ЭИ-16	3000	200	5354	189
ЭИ-17	3000	250	5414	187
ЭИ-18	3000	300	5464	185
ЭИ-19	4000	50	5664	281
ЭИ-20	4000	100	5854	275
ЭИ-21	4000	150	6070	274
ЭИ-22	4000	200	6145	270
ЭИ-23	4000	250	6200	268,5
ЭИ-24	4000	300	6214	266
ЭИ-25	5000	50	7275	378
ЭИ-26	5000	100	7495	375
ЭИ-27	5000	150	7710	370
ЭИ-28	5000	200	7805	368
ЭИ-29	5000	250	7900	366
ЭИ-30	5000	300	7945	365
ЭИ-31	6000	50	7050	368
ЭИ-32	6000	100	7285	365
ЭИ-33	6000	150	7530	358
ЭИ-34	6000	200	7635	355
ЭИ-35	6000	250	7710	354
ЭИ-36	6000	300	7780	353
ЭИ-37	8000	50	7918	371
ЭИ-38	8000	100	8195	369
ЭИ-39	8000	150	8480	355
ЭИ-40	8000	200	8595	351
ЭИ-41	8000	250	8715	347
ЭИ-42	8000	300	8795	344
ЭИ-43	10000	50	8780	758
ЭИ-44	10000	100	9085	743
ЭИ-45	10000	150	9400	735
ЭИ-46	10000	200	9535	729
ЭИ-47	10000	250	9635	726
ЭИ-48	10000	300	9755	724
ЭИ-49	12000	50	8635	876
ЭИ-50	12000	100	9165	847
ЭИ-51	12000	150	9325	835
ЭИ-52	12000	200	9485	817
ЭИ-53	12000	250	9625	809
ЭИ-54	12000	300	9725	811

УЗЛЫ ПРОХОДА ВЕНТИЛЯЦИОННЫХ ШАХТ

серия 5.904-45 ТУ РБ 00012262-149-94

ОПИСАНИЕ

Узлы прохода общего назначения предназначены для установки на них стальных шахт круглого сечения, в системах механической и естественной вентиляции.

Узлы прохода вентиляционных шахт через покрытия зданий выполняются следующих исполнений:

- УП1- узел прохода без клапана.
- УП2 - узел прохода с клапаном с ручным управлением.
- УП3 - узел прохода с клапаном, управляемым исполнительным механизмом.
- УП4 - узел прохода с клапаном, управляемым исполнительным механизмом, утеплённый.
- УП6 - узел прохода в искрозащищённом исполнении с неутеплённым клапаном с ручным управлением (альб. 5.904-11).
- УП7 - узел прохода в искрозащищённом исполнении с утеплённым клапаном с ручным управлением (альб. 5.904-11).

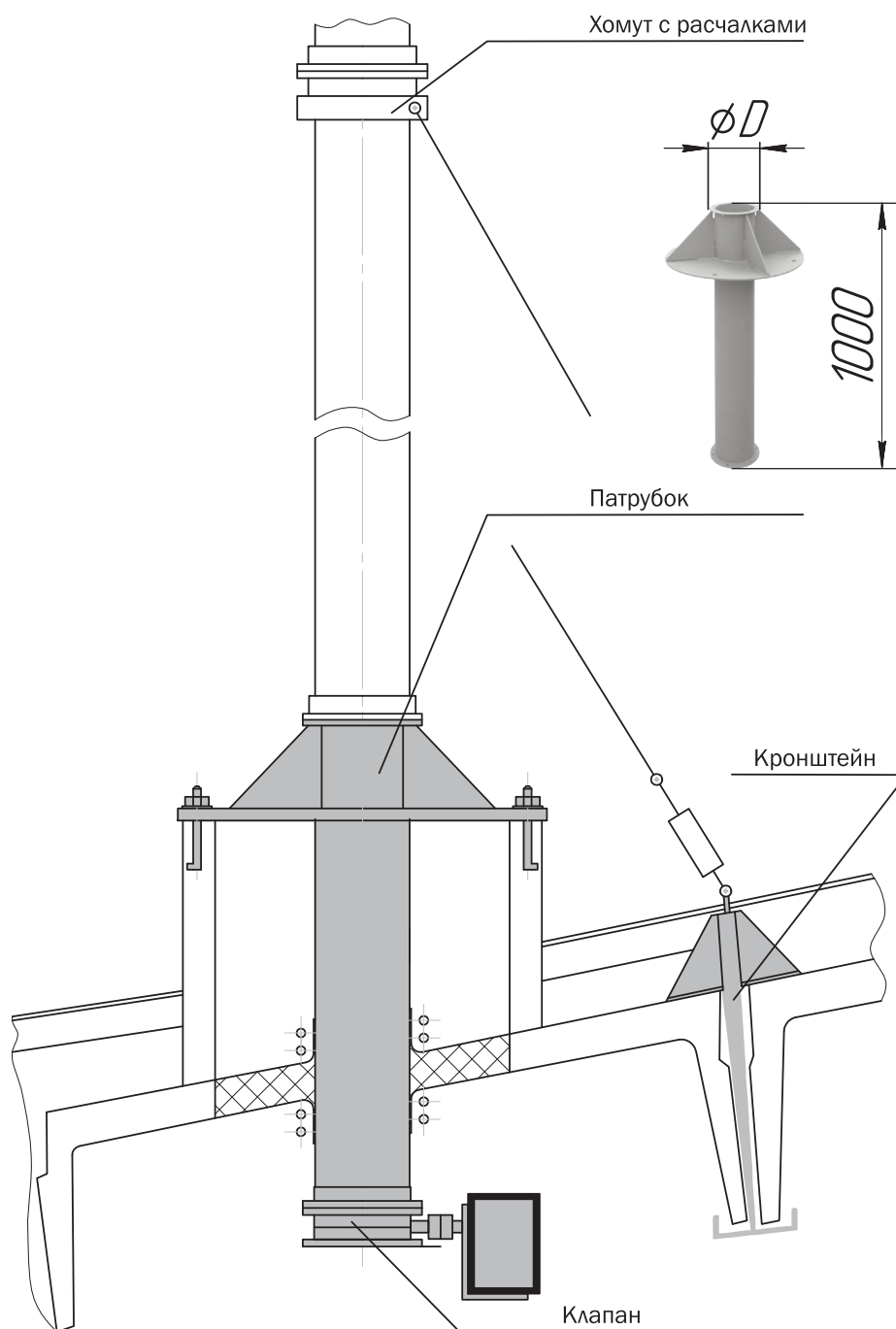

Узел прохода УП1 (без клапана)

серия 5.904-45

Комплект поставки:

- патрубок с опорным кольцом;
- крепёжные изделия фланцевого разъёма.

РАЗМЕРЫ

	Патрубок			Узел прохода	Узел прохода		
	Обозначение	D, мм	Масса не более, кг		Обозначение	D, мм	Масса не более, кг
	УП1.02	200	19,93		УП1	200	52,1
	-01	250	20,95		-01	250	63,4
	-02	315	22,28		-02	315	57,4
	-03	400	41,26		-03	400	77,2
	-04	450	41,68		-04	450	78
	-05	500	42,49		-05	500	79,1
	-06	630	65,29		-06	630	102,9
	-07	710	64,86		-07	710	103
	-08	800	64,39		-08	800	103,1
	-09	1000	81,14		-09	1000	121,3
	-10	1250	96,73		-10	1250	140

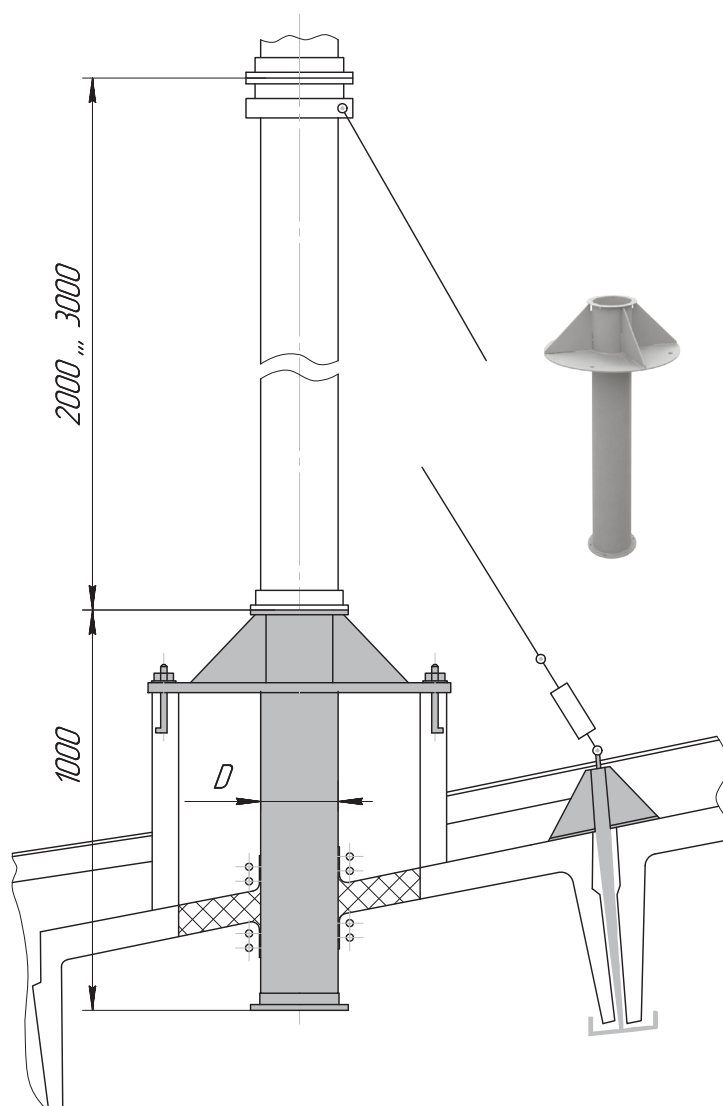

Узел прохода УП2 (с клапаном с ручным управлением)

серия 5.904-45

Комплект поставки:

- патрубок с опорным кольцом и клапаном с ручным управлением;
- крепёжные изделия фланцевого разъёма.

РАЗМЕРЫ

Исполнение	Обозначение	D, мм	Масса не более, кг	Исполнение	Обозначение	D, мм	Масса не более, кг
Без кольца для сбора конденсата	УП2	200	54,7	С кольцом для сбора конденсата	-11	200	55,2
	-01	250	56,6		-12	250	57,2
	-02	315	61,4		-13	315	62,2
	-03	400	83,2		-14	400	84,3
	-04	450	85		-15	450	86,8
	-05	500	87,1		-16	500	88,6
	-06	630	114,5		-17	630	116,3
	-07	710	116,8		-18	710	118,8
	-08	800	119,8		-19	800	122
	-09	1000	148,8		-20	1000	151,6
	-10	1250	175,8		-21	1250	179,3

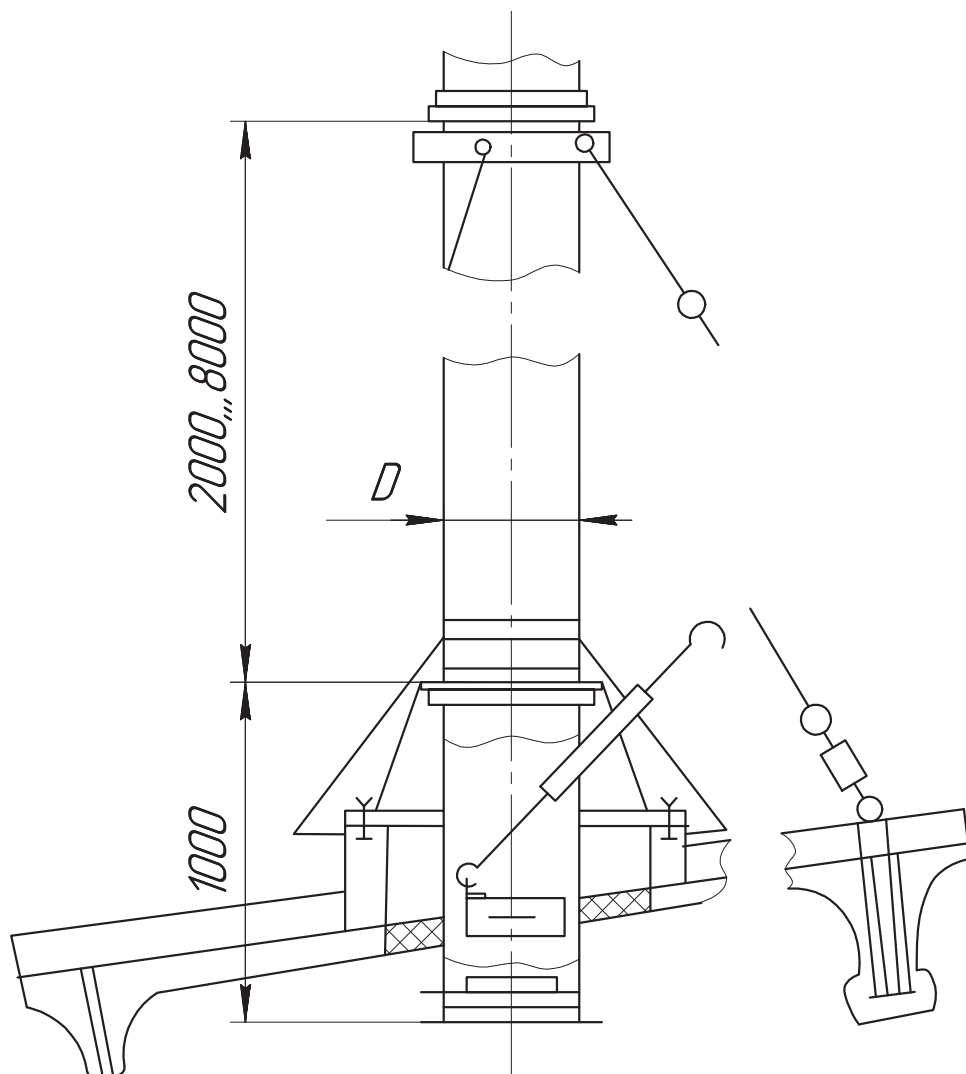

Узел прохода УПЗ (с клапаном, управляемым исполнительным механизмом)

серия 5.904-45

Комплект поставки:

- патрубок с опорным кольцом и клапаном с исполнительным механизмом;
- крепёжные изделия фланцевого разъёма.

РАЗМЕРЫ

Исполнение	Обозначение	D, мм	H, мм	Масса не более, кг	Исполнение	Обозначение	D, мм	H, мм	Масса не более, кг
Без кольца для сбора конденсата	УПЗ	200	50	66,3	С кольцом для сбора конденсата	-11	200	50	67,3
	-01	250		66,5		-12	250		67,1
	-02	315		72,6		-13	315		79,4
	-03	400		97,3		-14	400		98,3
	-04	450		99,7		-15	450		101
	-05	500		102,3		-16	500		133,7
	-06	630		131,8		-17	630		135,6
	-07	710		135,5		-18	710		137,8
	-08	800		139		-19	800		141,2
	-09	1000	64	172,5		-20	1000	64	175,2
-10	1250	72	208,1	-21	1250	72	211,5		

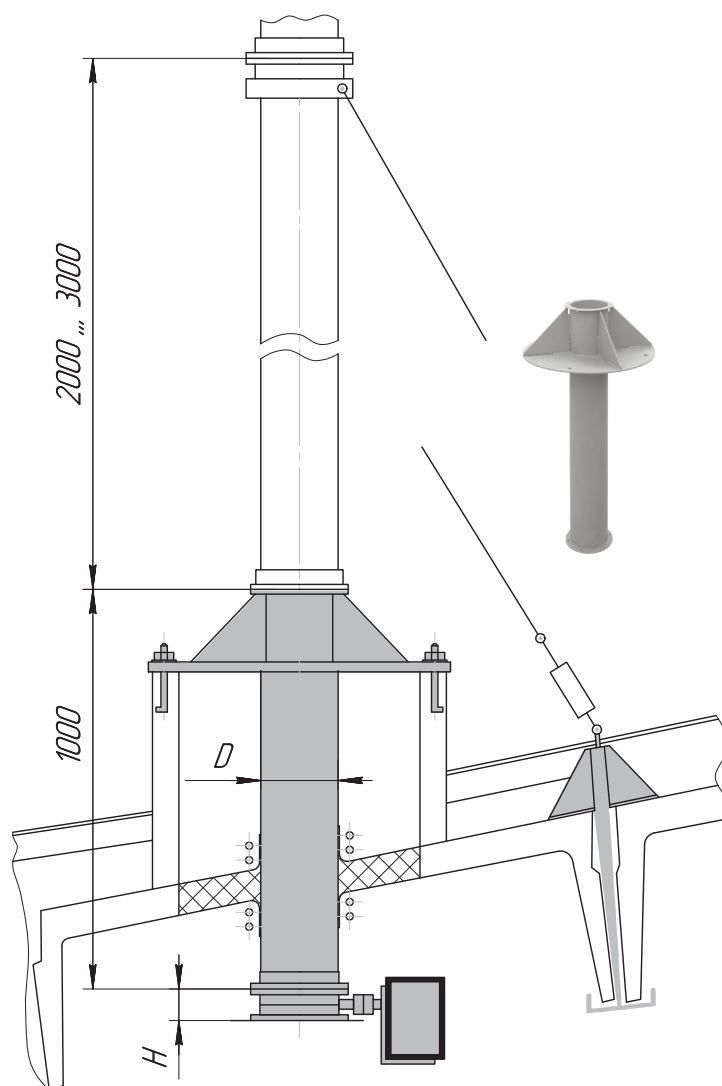

Узел прохода УП4 (с клапаном, управляемым исполнительным механизмом, утепленный)

серия 5.904-45

Комплект поставки:

- патрубок с опорным кольцом и клапаном с исполнительным механизмом;
- крепёжные изделия фланцевого разъёма.

РАЗМЕРЫ

Исполнение	Обозначение	D, мм	H, мм	Масса не более, кг	Исполнение	Обозначение	D, мм	H, мм	Масса не более, кг
Без кольца для сбора конденсата	УП4	200	50	66,3	С кольцом для сбора конденсата	-11	200	50	67,3
	-01	250		66,5		-12	250		67,1
	-02	315		72,6		-13	315		79,4
	-03	400		97,3		-14	400		98,3
	-04	450		99,7		-15	450		101
	-05	500		102,3		-16	500		133,7
	-06	630		131,8		-17	630		135,6
	-07	710		135,5		-18	710		137,8
	-08	800		139		-19	800		141,2
	-09	1000		64		172,5	-20		1000
-10	1250	72	208,1	-21	1250	72	211,5		

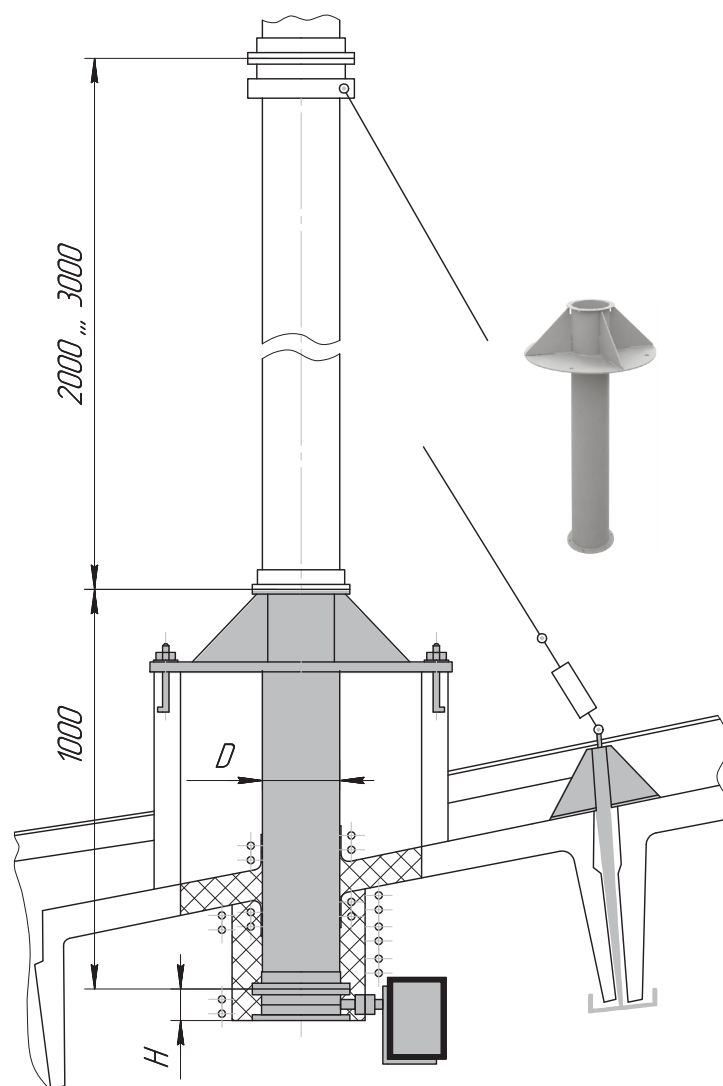

Узел прохода УП6 (с клапаном в искрозащищённом исполнении)

серия 5.904-11

РАЗМЕРЫ

Исполнение	Обозначение	D, мм	H, мм	Масса не более, кг	Исполнение	Обозначение	D, мм	H, мм	Масса не более, кг
Без кольца для сбора конденсата	УП6	200	50	85	С кольцом для сбора конденсата	-12	200	50	87
	-01	250		97		-13	250		99
	-02	280		98		-14	280		100
	-03	315		101		-15	315		103
	-04	400		124		-16	400		126
	-05	450		126		-17	450		128
	-06	500		130		-18	500		132
	-07	630		168		-19	630		170
	-08	710		172		-20	710		174
	-09	800		239		-21	800		241
	-10	1000	64	249		-22	1000	64	251
	-11	1250	72	264		-23	1250	72	266

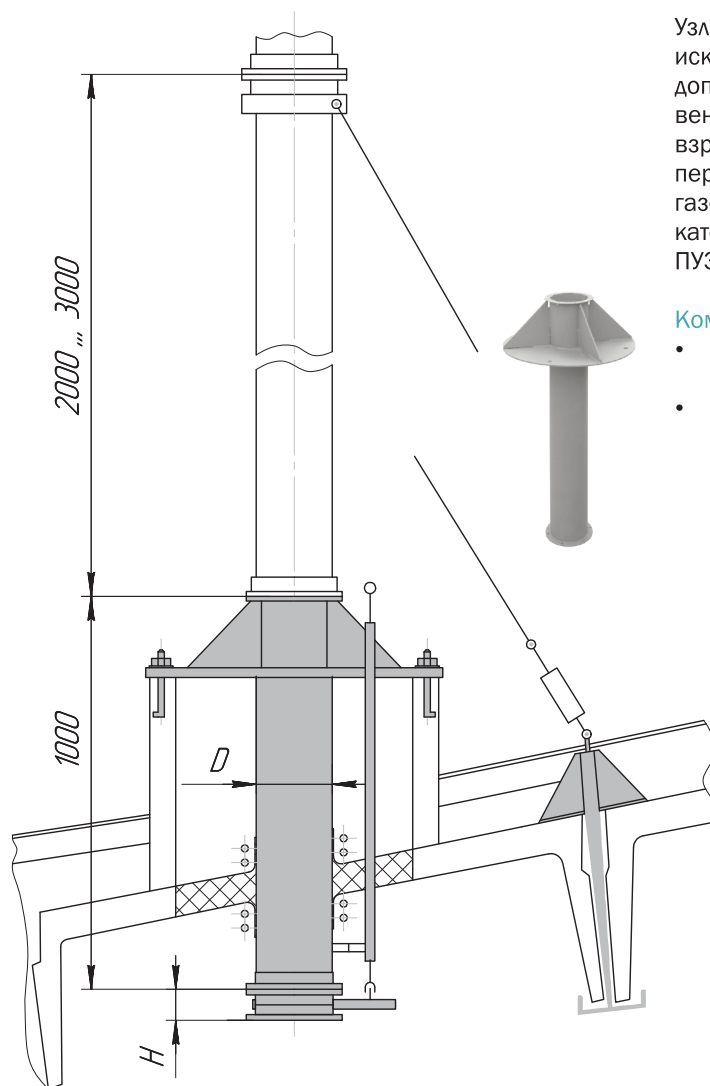

Узлы прохода с клапаном в искрозащищённом исполнении допускаются для применения в вентиляционных системах взрывоопасных производств, перемещающих взрывоопасные газопаровоздушные смеси всех категорий и групп по классификации ПУЭ.

Комплект поставки:

- патрубок с опорным кольцом и клапаном;
- крепёжные изделия фланцевого разъёма.

Узел прохода УП7 (с утеплённым клапаном в искрозащищённом исполнении)

серия 5.904-11

Узлы прохода с клапаном в искрозащищённом исполнении допускаются для применения в вентиляционных системах взрывоопасных производств, перемещающих взрывоопасные газопаровоздушные смеси всех категорий и групп по классификации ПУЭ.

РАЗМЕРЫ

Исполнение	Обозначение	D, мм	H, мм	Масса не более, кг	Исполнение	Обозначение	D, мм	H, мм	Масса не более, кг
Без кольца для сбора конденсата	УП7	200	50	87	С кольцом для сбора конденсата	-12	200	50	89
	-01	250		99		-13	250		101
	-02	280		100		-14	280		102
	-03	315		104		-15	315		106
	-04	400		127		-16	400		129
	-05	450		129		-17	450		131
	-06	500		133		-18	500		135
	-07	630		172		-19	630		174
	-08	710		176		-20	710		178
	-09	800		243		-21	800		245
	-10	1000	64	253		-22	1000	64	255
	-11	1250	72	268		-23	1250	72	270

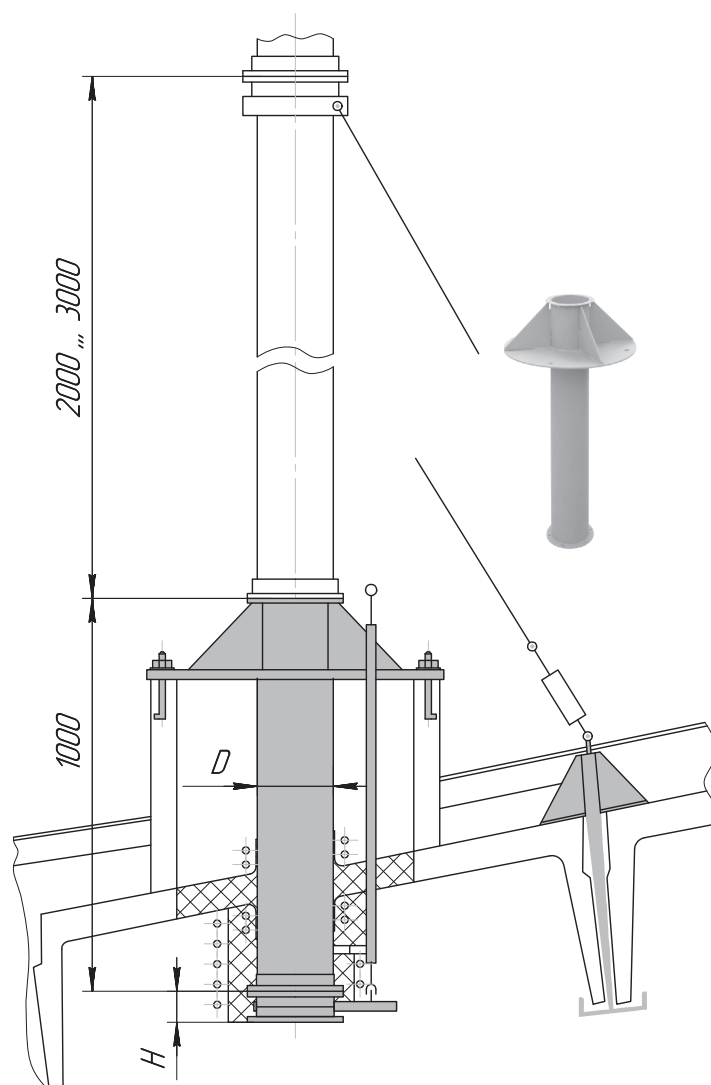

Комплект поставки:

- патрубок с опорным кольцом и клапаном;
- крепёжные изделия фланцевого разъёма.

ЦИКЛОНЫ И БУНКЕРЫ

ОПИСАНИЕ

Циклоны предназначены для очистки воздуха от технологических выбросов различных производств в атмосферу.

Циклоны Гипродревпрома типа Ц и Клайпедского ОЭКДМ типа К предназначены для очистки воздуха от древесных отходов (щепы, стружки, опилок).

Циклоны НИИОГаз типа ЦН-11 и ЦН-15, циклоны СИОТ и циклоны с обратным конусом ЦОК предназначены для очистки воздуха от неслипающейся неволокнистой пыли.

Циклоны Гипродревпрома типа УЦ предназначены для очистки технологических выбросов деревообрабатывающих производств в атмосферу от неслипающейся неволокнистой пыли, а также смесей пыли с сухими опилками и стружкой.

Циклоны типа ЦМ предназначены для очистки технологических выбросов от зернистой и волокнистой пыли, а также от пыли, образующейся из лёгких материалов в химической промышленности и склонных к слипанию.

КОНСТРУКЦИЯ

Циклоны состоят из трех составных частей:

- корпуса;
- цилиндра внутреннего;
- цилиндра внешнего.

Циклоны изготавливаются правого и левого исполнения. Циклонами правого исполнения называются циклоны, в которых воздушный поток в плане имеет направление вращения - по часовой стрелке, левого исполнения - против часовой стрелки.

Установка циклонов с зонтом или с улиткой определяется конкретными условиями при разработке проектной документации на строительство. При работе циклона под давлением на нём устанавливается зонт, под разрежением - улитка.

Бункеры под циклоны типа К и УЦ изготавливаются по техническому заданию заказчика. В техническом задании указывается вид бункера (восьмигранный или четырёхгранный), ёмкость или габаритные размеры.

Опоры под циклоны и бункеры изготавливаются только по конструкторско-технологической документации заказчика.

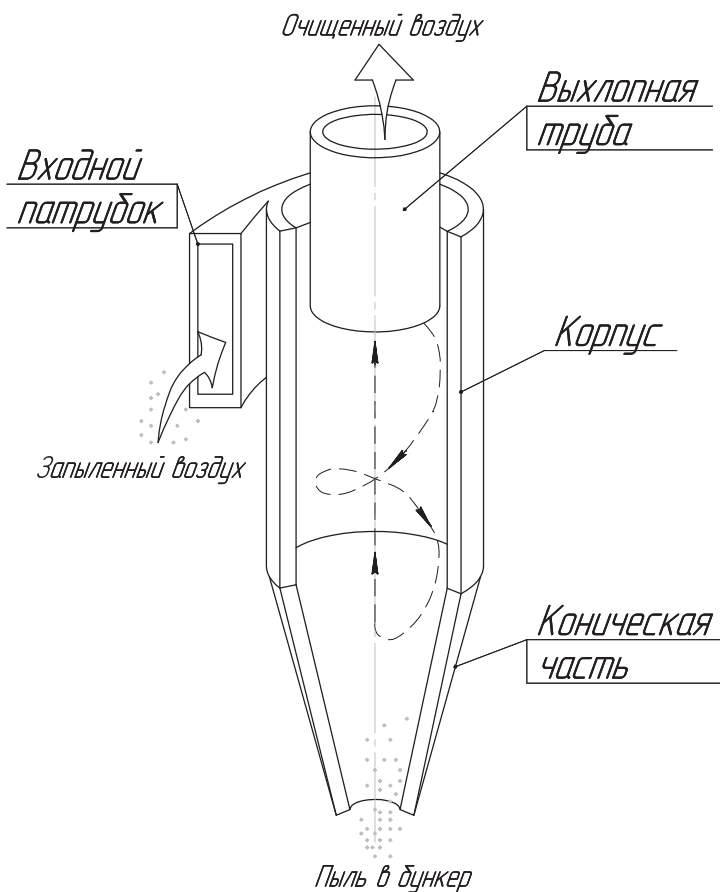

Циклон типа Ц

серия 7.411-2

ПРИМЕЧАНИЕ

Циклоны типа Ц предназначены для механического улавливания древесных отходов.
Циклоны устанавливаются только на нагнетание.

ХАРАКТЕРИСТИКИ

Номер циклона	Габаритные размеры, мм		Производительность, м ³ /ч	Масса не более, кг
	Диаметр	Высота		
Ц-250	250	1150	500-700	18,2
Ц-300	300	1380	900-1000	26,3
Ц-375	375	1720	1000-1500	36
Ц-450	450	2035	1500-2200	53,8
Ц-550	550	2505	2200-3200	71
Ц-600	600	2755	2600-3250	80
Ц-675	675	3053	3200-4500	107
Ц-730	730	3345	3850-4800	104
Ц-800	800	3650	4500-6600	166
Ц-870	870	3980	5450-6850	185
Ц-950	950	4335	6500-9500	208
Ц-1050	1050	4815	7950-9950	247
Ц-1150	1150	5255	9500-14000	323
Ц-1235	1235	5635	11000-13000	333
Ц-1320	1320	6045	12550-13700	463
Ц-1400	1400	6395	14000-20000	460
Ц-1500	1500	6865	15000-23000	516
Ц-1600	1600	7335	18400-23000	573

Циклон типа К

серия 7.411-2

ПРИМЕЧАНИЕ

Циклоны типа К предназначены для механического улавливания древесных отходов.
Циклоны устанавливаются только на нагнетание.

ХАРАКТЕРИСТИКИ

Номер циклона	Габаритные размеры, мм		Производительность, м ³ /ч	Масса не более, кг
	Диаметр	Высота		
К-12	1200	3780	2200-3040	263
К-14	1400	4315	4230-5430	363
К-16	1600	4915	6400-8200	472
К-18	1800	5565	8100-10400	628
К-20	2000	6150	10000-12900	1057
К-22	2200	6505	11900-15250	1284
К-24	2400	7295	14400-18500	1352
К-26	2600	8010	20000-25700	1831

Циклон типа ЦН-11 и ЦН-15

серия 5.904-26

ПРИМЕЧАНИЕ

Циклоны конструкции НИИОГаз серии ЦН предназначены для улавливания золы из дымовых газов котельных, работающих на твёрдом топливе, а также сухой неслипающейся и неволокнистой пыли при начальной запылённости воздуха до 400 г/м³.

Эффективность циклонов ЦН-11 выше эффективности циклонов ЦН-15 на 1-2%. Циклоны ЦН-15 отличаются меньшими, по сравнению с циклонами ЦН-11, габаритами и более устойчивой работой на пыль, склонную к налипанию, поэтому их эксплуатация оправдана при очистке воздуха с высокой концентрацией мелкодисперсной пыли или при улавливании средне- и сильнослипающейся пыли. Они также менее подвержены износу.

Циклоны ЦН устанавливаются как на всасывающем, так и на нагнетательном воздуховоде. При установке группы циклонов на нагнетательном воздуховоде они соединяются на выхлопе общим сборником и шахтой; при установке на всасывающем воздуховоде на выхлопных патрубках монтируются улитки, соединяемые общим сборным коллектором.

ЦН-11

Диаметр, мм	Масса не более, кг
400	385
500	733
630	840
800	950

ЦН-15

Диаметр, мм	Масса не более, кг
400	385
500	448
600	615
700	733
800	840
900	950

Производительность циклонов

ЦН-11, ЦН-15: 1491 – 6760 м³/ч.

Циклон СИОТ

серия 5.907-1; 5.904-61

ПРИМЕЧАНИЕ

Циклоны СИОТ применяются для грубой и средней очистки воздуха от сухой неслипающейся и неволокнистой пыли. Эти циклоны можно устанавливать как на всасывающем, так и на нагнетательном воздуховоде.

При абразивной пыли циклон следует устанавливать только на всасывающем воздуховоде.

ХАРАКТЕРИСТИКИ

Номер циклона	Габаритные размеры, мм		Производительность, м ³ /ч	Масса не более, кг
	Диаметр	Высота		
1	703	1720	1500	51
2	1015	2455	3000	102
3	1242	2995	4500	148
4	1428	3440	6000	195
5	1593	3830	7500	244
6	1698	4080	8500	275
7	1943	4428	10000	323

Циклон с обратным конусом ЦОК

серия 5.904-30

ПРИМЕЧАНИЕ

Циклоны с обратным конусом ЦОК изготавливаются как с пылесборником, так и с бункером на стойках.

ХАРАКТЕРИСТИКИ

Номер циклона	Диаметр, мм	Производительность, м ³ /ч	Масса не более, кг
1	100	130-150	6,5
2	150	290-314	13,0
3	200	525-600	21,5
4	250	880-920	32,0
5	300	1170-1330	45,0
6	370	1790-2000	65,0
7	455	2620-3000	95,5
8	525	3500-4000	125
9	585	4375-5000	154
10	645	5250-6000	186
11	695	6130-7000	215

Циклон типа УЦ

серия 7.411-1

ПРИМЕЧАНИЕ

Циклоны УЦ предназначены для очистки технологических выбросов деревообрабатывающих производств в атмосферу от неслипающейся неволокнистой пыли, а также смесей пыли с сухими опилками и стружкой.

Циклоны изготавливаются с зонтом или улиткой.

Производительность – от 2200 до 15250 м³/ч.

ХАРАКТЕРИСТИКИ

Номер циклона	Диаметр, мм	Масса не более, кг
УЦ-500	500	70
УЦ-560	560	83
УЦ-710	710	120
УЦ-900	900	182
УЦ-1000	1000	225
УЦ-1100	1100	288
УЦ-1200	1200	317
УЦ-1300	1300	368
УЦ-1400	1400	418
УЦ-1500	1500	466
УЦ-1600	1600	517
УЦ-1800	1800	670
УЦ-2000	2000	800

Циклоны РИСИ

серия 7.411-1

ПРИМЕЧАНИЕ

Циклоны с обратным конусом ЦОК изготавливаются как с пылесборником, так и с бункером на стойках.

ХАРАКТЕРИСТИКИ

Номер циклона	Высота, мм	Производительность, м ³ /ч	Масса не более, кг
РИСИ 2	900	300	32,3
3	1250	650	40,4
4	1500	300	45,9
5	1750	400	56,4
6	2000	2000	58,5
7	2350	3000	84,55
8	2700	4000	107,18
9	3050	5500	138,69
10	3400	7000	177,26
11	3750	9000	213,29

Циклоны ЦМ

серия 5.904-72.93

ПРИМЕЧАНИЕ

Циклоны ЦМ предназначены для очистки газоздушных выбросов от зернистой, волокнистой пыли, а также от пыли, образующейся в химической промышленности, и склонных к коагуляции и слипанию.

Производительность - от 2200 до 15000 м³/ч.

ХАРАКТЕРИСТИКИ

Номер циклона	Высота, мм	Масса не более, кг
ЦМ500У	4095	136
ЦМ600У	4830	171
ЦМ800У	6300	272
ЦМ1000У, ЦМ500У	7780	421

ШАХТЫ ДЫМОУДАЛЕНИЯ

Ø500, Ø1000 и Ø1400

серия 1.494-36

ПРИМЕНЕНИЕ

Шахты дымоудаления кроме основного своего назначения могут использоваться для вентиляции помещений либо на естественной вытяжке при открытом вручную клапане, либо для механической общеобменной вентиляции с присоединением вентилятора к отверстию в шахтной секции.

Во втором случае на воздуховоде после вентилятора устанавливается лепестковый клапан (серия 3.904 – 1), который при выключении вентилятора закрывается. Выключение вентилятора производится автоматически от датчика температуры.

КОНСТРУКЦИЯ

Шахты дымоудаления разработаны трех типоразмеров по диаметру Ø500, Ø1000 и Ø1400 мм. Шахты диаметром Ø1400 мм должны применяться при соответствующем технико-экономическом обосновании.

Конструкция шахты сборно-секционная. Каждая секция состоит из трубы, защитного кожуха и утеплителя между ними. Секции между собой стыкуются при помощи фланцев на болтах. Кожух изготавливается из стального листа толщиной 0,7 – 1,0 мм, труба – 2,5-5,0 мм.

В шахтах применяются клапаны с ручным и автоматическим открыванием. Автоматическое открытие обеспечивается легкоплавким замком при температуре 72°С. Конструкция шахт позволяет производить замену клапана без демонтажа шахты.

На представленных схемах изображены четыре условных варианта шахт дымоудаления, из элементов которых можно собрать любую конструкцию шахты.

■ Схема дымоудаления из тоннеля

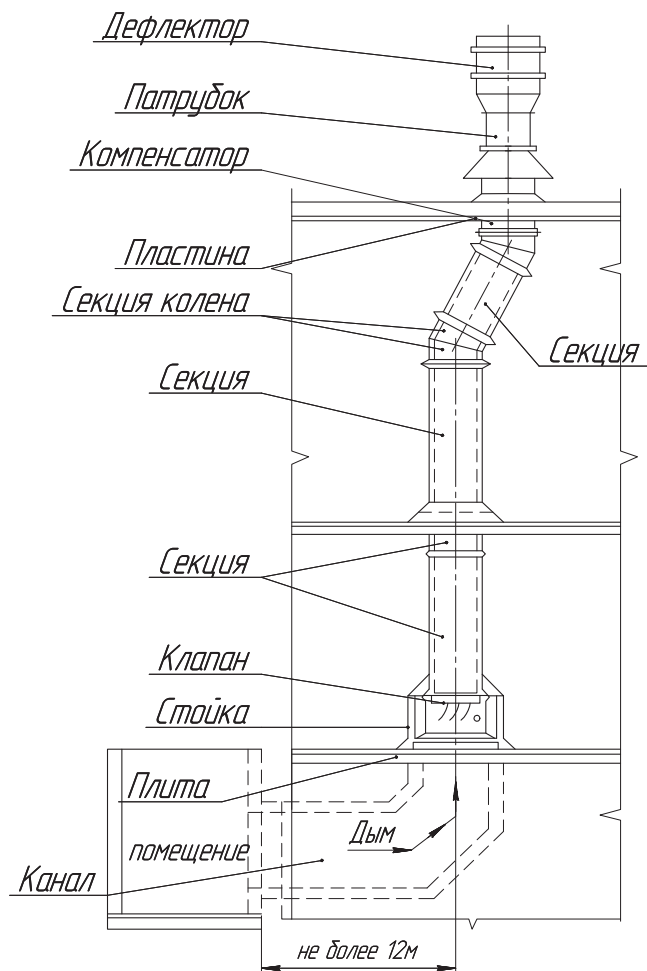

■ Схема дымоудаления с первого этажа двухэтажного корпуса

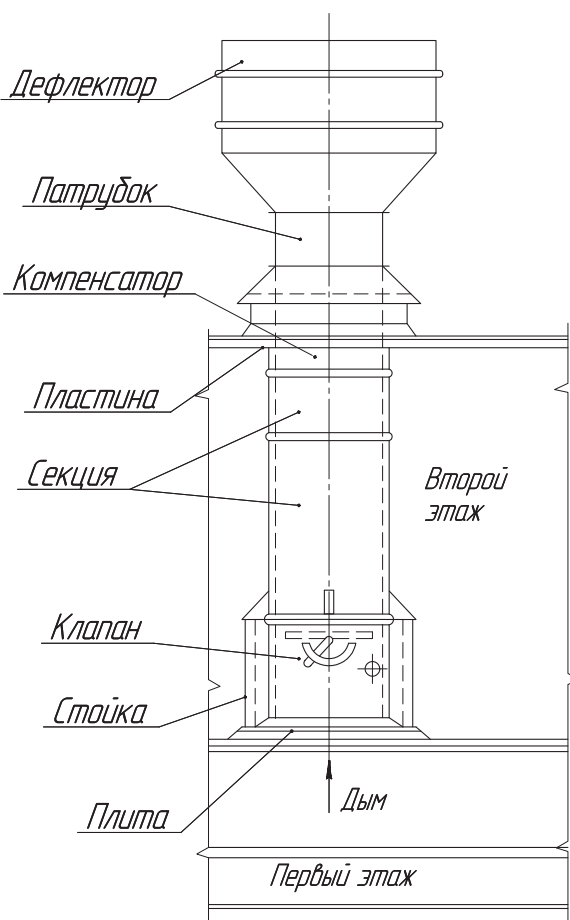

■ Схема дымоудаления из помещения, граничащего с кровлей

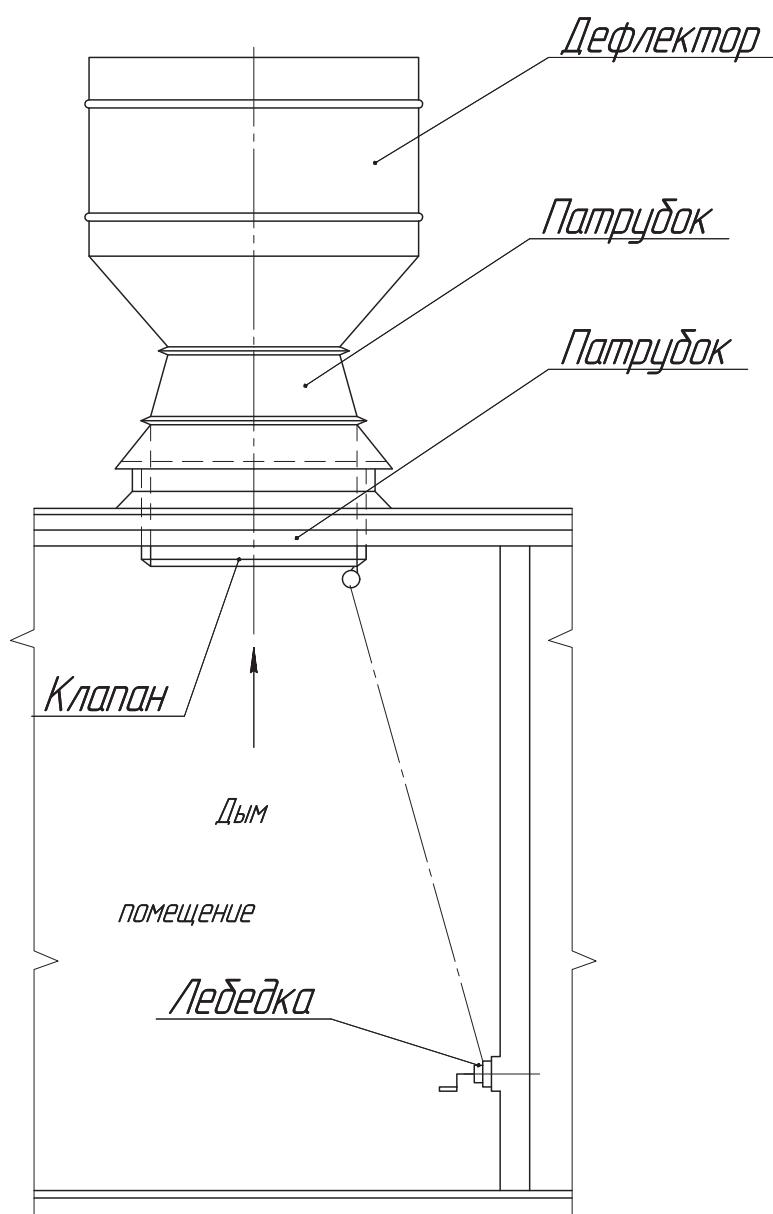

■ Схема дымоудаления при совмещении с вентиляцией

